

自动表面涂装

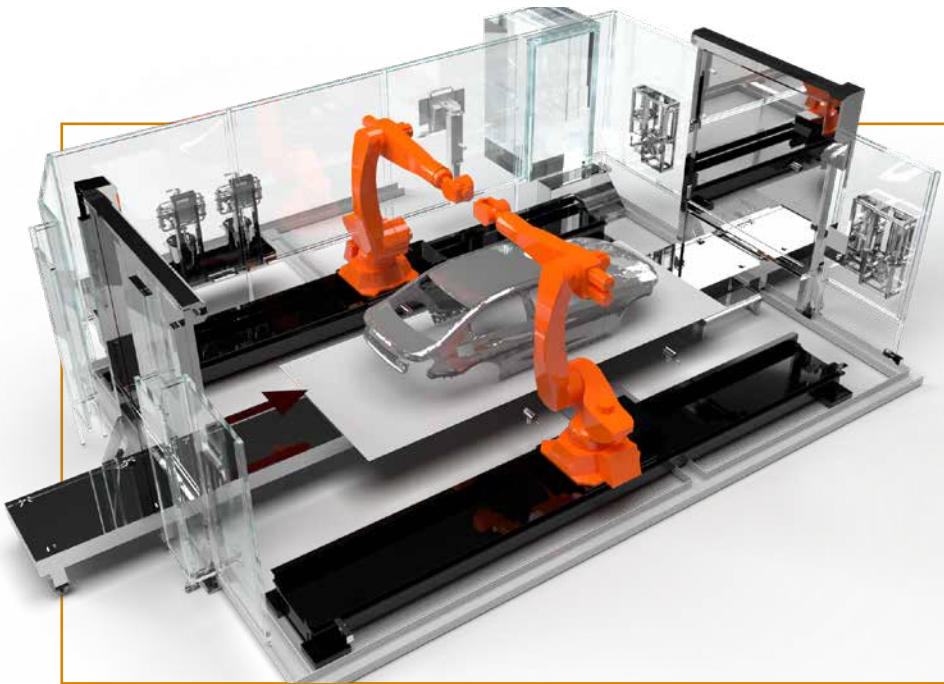

面漆和清漆施工后自动进行表面处理

先进性

- 高精度和全自动返工工艺系统
- 应用于面漆和阴极浸涂 (CDC)
- 工艺过程结果的可重复性
- 根据缺陷类型自动分配应用程序参数和重做过程
- 自动路径规划应用程序

工艺

1. 自动的涂层表面检测 (ASI)

- 自动缺陷检测

2. 自动打磨系统

- 打磨砂纸应用
- 打磨
- 自动更换砂纸

3. 自动抛光系统

- 抛光球的应用
- 抛光
- 自动更换抛光球

产品

砂纸和抛光球的更换装置站

- 安全快速自动更换
- 零生产中断
- 模块化组合



测量系统示例

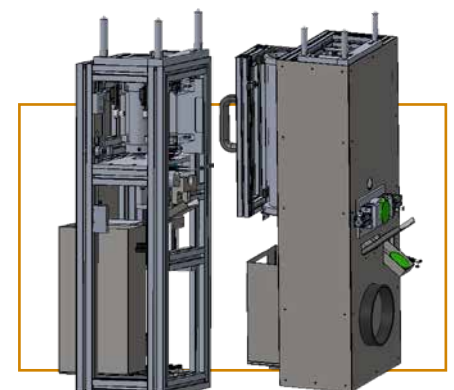

2008V1