

AUTOMATISCHES FINISH

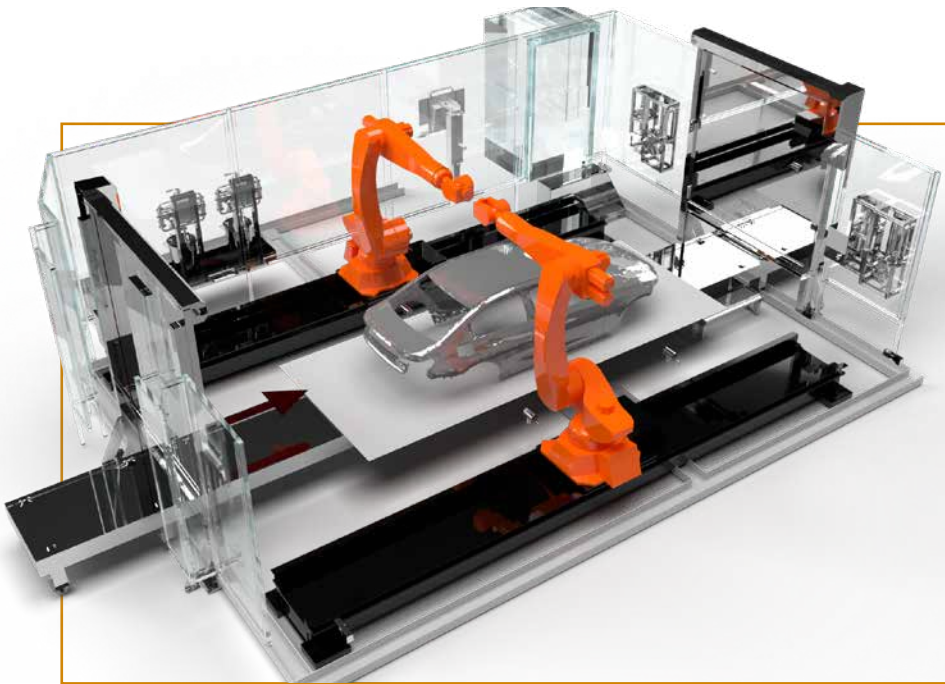

Automatische Oberflächenbearbeitung nach der Deck- und Klarlack-Applikation

Vorteile

- Hochpräziser und vollautomatisierter Nachbearbeitungsprozess im Lackierfinish
- Einsatz sowohl im Decklack als auch im KTL-Finish
- Reproduzierbares Bearbeitungsergebnis
- Automatische Zuordnung der Applikationsparameter und Bearbeitungsprogramme in Abhängigkeit der Defektart
- Automatisierte Bahnplanung der Applikationsprogramme

PROZESS

1. Autom. Oberflächeninspektion (AOI)

- Automatische Fehlererkennung

2. Autom. Schleifsystem

- Auftrag Schleifpaste
- Schleifen
- Autom. Schleifmittelwechsel

3. Autom. Poliersystem

- Auftrag Polierpaste
- Polieren
- Autom. Polierschwammwechsel

PRODUKTE

Wechselstation für Schleifblüten und Polierschwämme

- Sicherer und schneller automatisierter Wechsel
- Keine Produktionsunterbrechung während des Magazinwechsels
- Modularer Aufbau



Beispiel-Messsystem

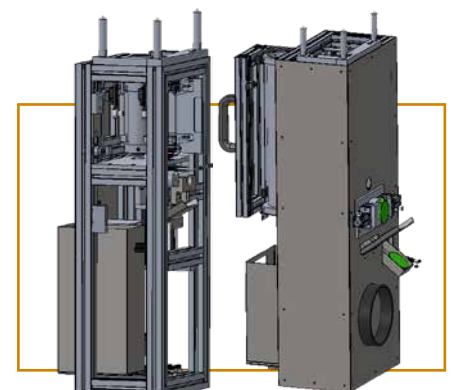

2008V1